

# OPTIMA PTO

## TRANSPALETA PESADORA



INDICADOR INTEGRADO CON PROTECCIÓN  
\*Versión con impresora



MANILLAR ERGONÓMICO  
DE FÁCIL MANEJO

Diseño y acabado de calidad para un manejo fácil. Pintura al polvo para máxima duración. Fácil funcionamiento con indicador multifunción y pantalla LCD.



# PTO PALLETTRUCK TOWER OPTIMA



PCS



PRINT INC



BAT INT



AC/DC



IP54



NO VERIF

## Transpaleta pesadora

### CARACTERÍSTICAS:

- Transpaleta pesadora.
- Estructura en acero pintado en polvo.
- Ruedas de nylon.
- 2 versiones:
  - Sin impresora
  - Con impresora

### INDICADOR:

- Pantalla LCD
- Carcasa de visor en ABS, con protección contra golpes en acero.
- Protección IP54.
- Unidades kg y lb.
- Batería recargable 6V 4,5Ah.
- Alimentación de red AC/DC 100 - 240 Vac 50/60 Hz.
- Temperatura de funcionamiento -10°C a 40°C.

### FUNCIONES:

- Acumulación
- Cero
- Tara
- Bruto/ Neto
- Función cuenta piezas
- Función control peso
- Función Hold
- Peso por porcentaje

### IMPRESIÓN:

- Versión con impresora, da el ticket con tara, bruto y neto.
- Con fecha y hora.



ALTURA MÁXIMA DE 205 mm

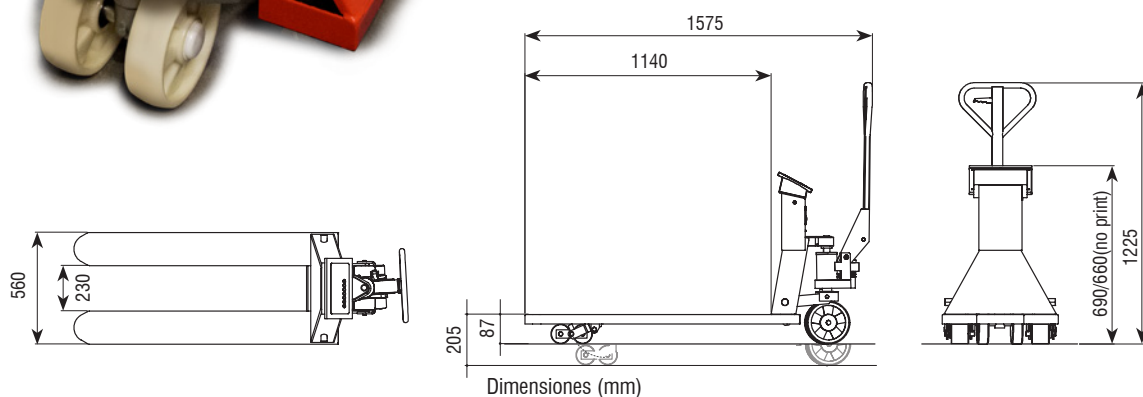

Código#	Capacidad (kg)	Fracción (g)	Pack de 6 sin montar	Impresora	Dimensiones embalaje (mm)	Peso embalaje (kg)
261504	2000	500			1600x600x800	94
261505	2000	500		•	1600x600x800	94
261514	2000	500	•		2300x624x1000	600
261515	2000	500	•	•	2300x624x1000	600